

# Montáž držáku příslušenství Koňka

(nosnost 60 kg)



## Úkon, pracovní postup, zobrazení

- 1) **Nejdříve vyndáme pojistku, nebo pokud má Motúčko proudový odpojovač, je třeba dát do polohy OFF/OUT.**  
Otočím Koňku koly nahoru a odmontuji 2x šroub M8 (šrouby držící motor k rámu).



- 2) Na rám nasadím větší část držáku příslušenství viz obrázek a namontuju ho pomocí šroubu s lepidlem a podložkou (šroubky a podložky jsou součástí balení). Šrouby dotáhnout utahovací silou 24Nm.

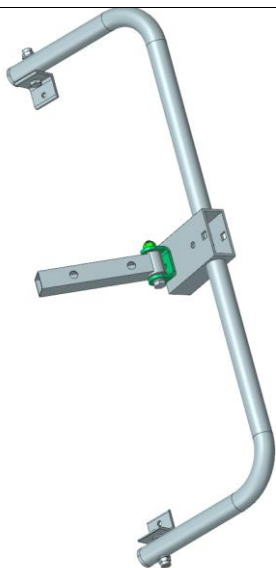

- 3) Koňku otočím zpět na kola



- 4) Na menší sestavě držím vytažený aretační čep a nasadím ji na jekl až do spodní polohy, viz. obrázek.

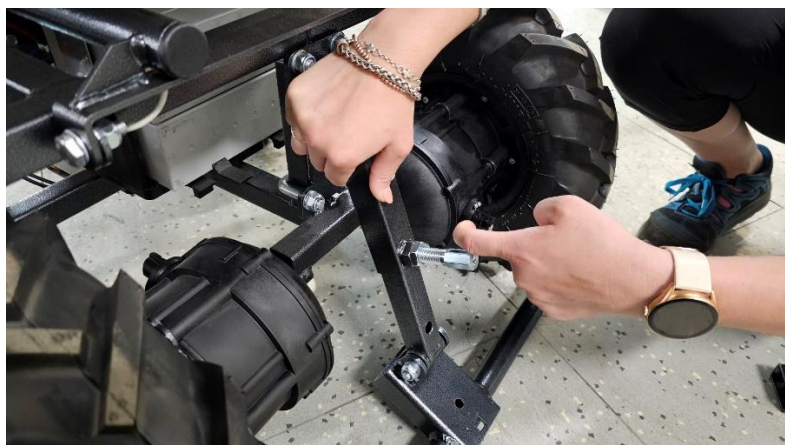

- 5) Nově nasazenou část přitisknu k rámu a do otvorů nasadím upínací třmeny. Následně na ně z přední strany nasadím podložky a maticy M10, které dotáhnu.

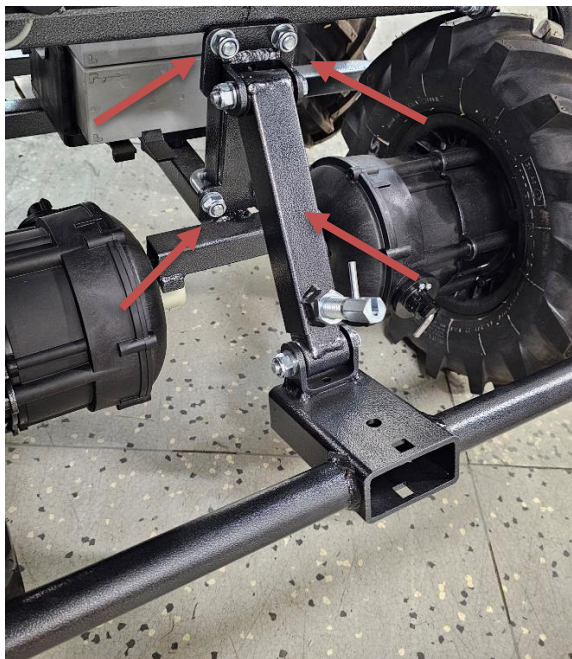

Podle typu příslušenství a aktuální potřeby, je možné využít prodloužení universálního nosiče. Prodloužená část se nasazuje správně tak, že prohnutá strana prodloužení musí být naproti sváru uvnitř jeklu držáku.



**S držákem příslušenství Koňka je kompatibilní toto příslušenství:**

Válec



ISO koule



Pluh na sníh šípový – Koňka



Vidle Herkules – Koňka



## **OBSAH BALENÍ:**

- 1x sestava univerzální nosič Koňka
- 2x podložka perováM8
- 2x M8x45 s lepidlem
- 1x prodloužení (pro šípový pluh)
- 2x upínací třmeny